

Перв. примен.

Справ. №

Подп. и дата

Инд.№ дубл.

Взам.инв.№

Подп. и дата

Инд.№ подл.

Вид сверху - крышка не показана

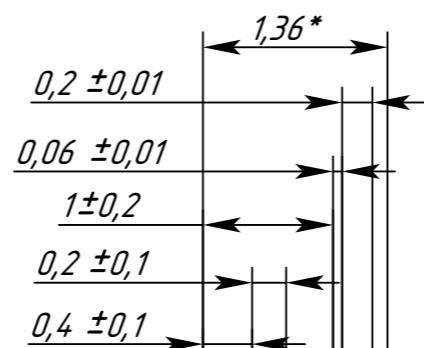
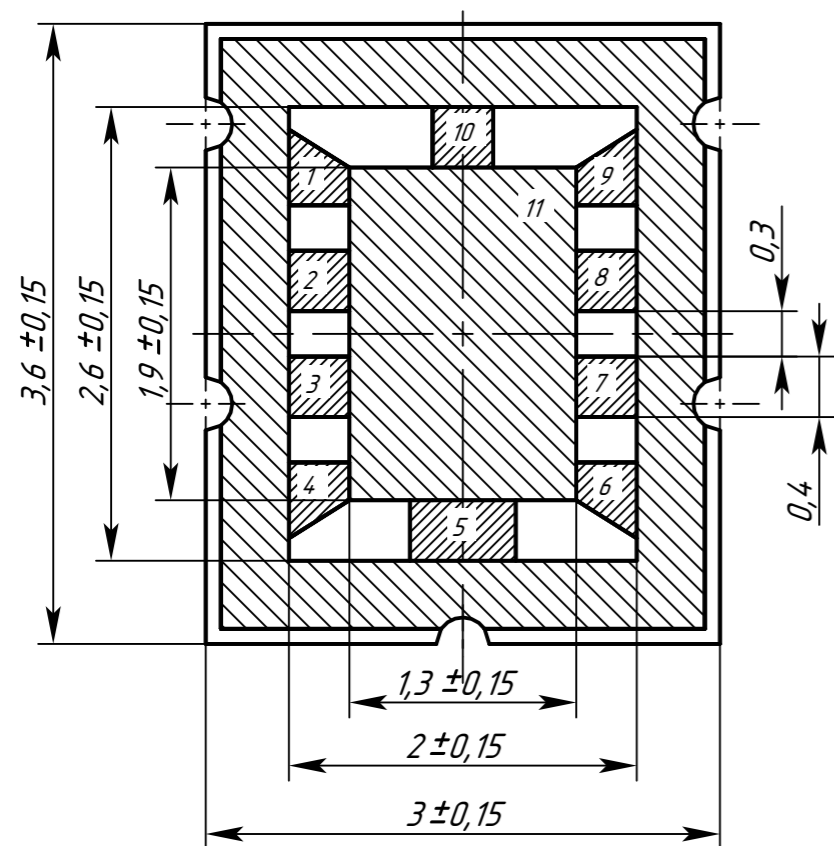

Торцевая металлизация (5 мест)
Сквозная торцевая металлизация (5 мест)

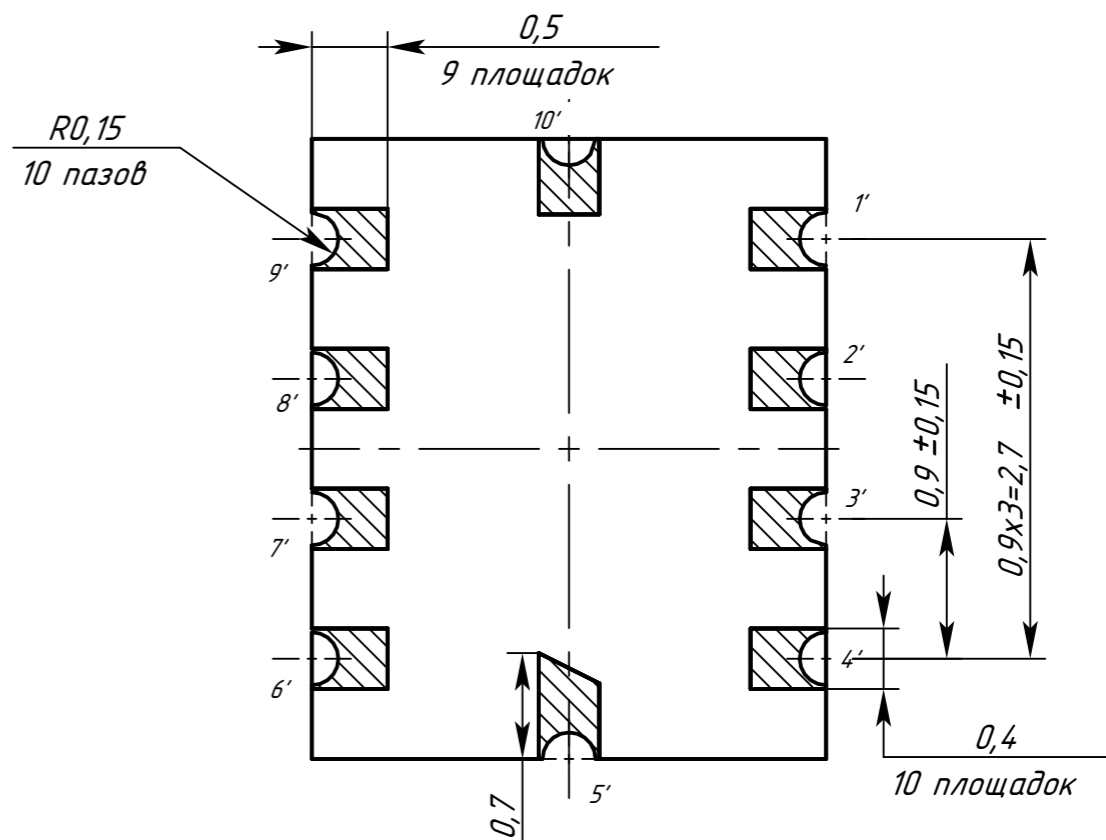

- *Размеры для справок.
- Покрытие Хим.Н1, Эл. Фэл=13,52 мм².
- Допуск смещения печати относительно осей координат 75 мкм.
- Эл. соединение 1-3-5-7-9-11-1'-3'-5'-9', 2-2', 4-4', 6-6', 8-8'.

| | | | | | | | |
|-----------|-----------|----------|-------|------|--------------------|--------|---------|
| | | | | | ИДЯЧ.301176.006 ГЧ | | |
| | | | | | Корпус | | |
| | | | | | Габаритный чертёж | | |
| | | | | | DuPont | | |
| Изм. | Лист | № док-м. | Подп. | Дата | Лит. | Масса | Масштаб |
| Разраб. | Монашев | | | | | | 20:1 |
| Пров. | Старчиков | | | | | | |
| Т.контр. | Жерёвкова | | | | Лист | Листов | |
| Н. контр. | Соколов | | | | | | |
| Утв. | Максимов | | | | | | |

